

# drabert

## entrada – mode d'utilisation

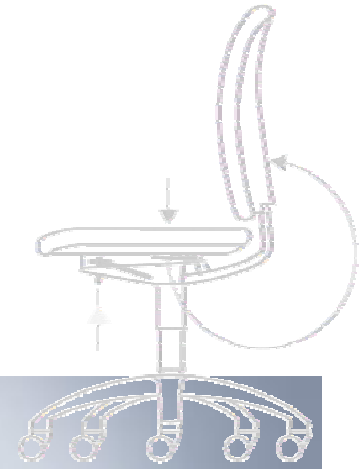

# drabert

## Réglage en hauteur de l'assise

92-110



42-53

- Poussez le levier avant vers le haut et délestez l'assise.



# drabert

## Réglage en profondeur de l'assise



- Poussez le levier arrière droit vers le haut et déplacez l'assise avec votre poids.



# drabert

## Réglage en inclinaison de l'assise

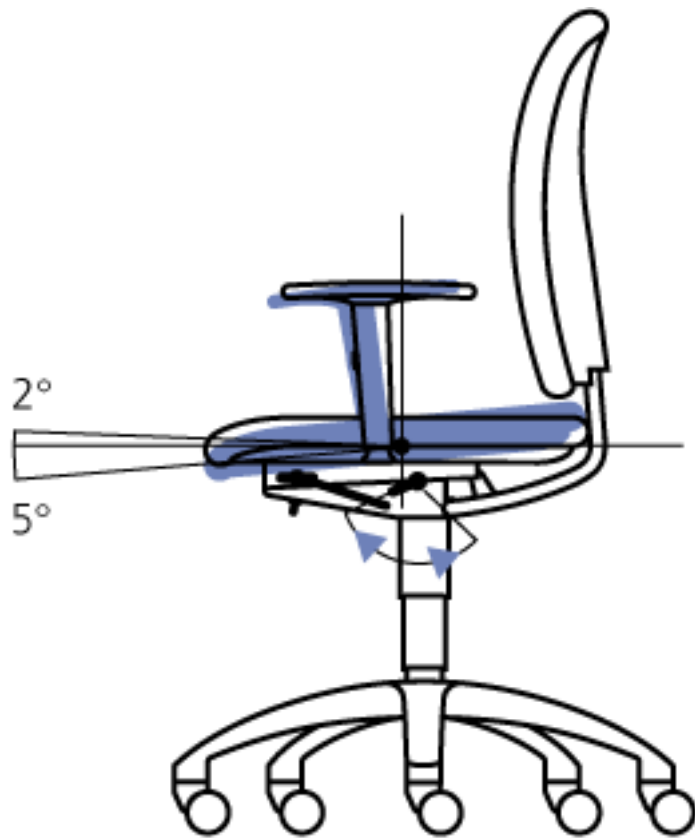

- Tournez le levier arrière gauche selon l'inclinaison souhaitée.



# drabert

## Dossier réglable en hauteur

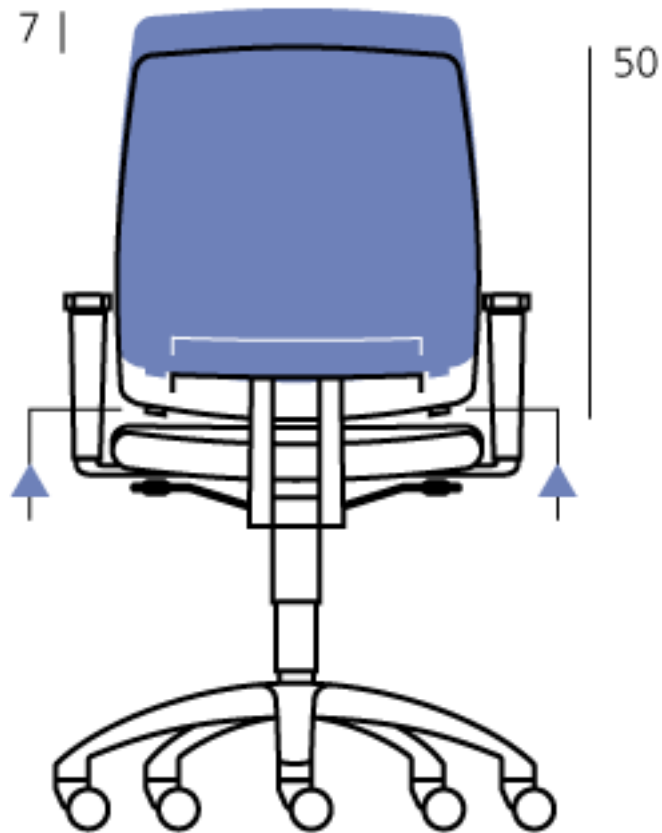

- Pressez le bouton droit ou gauche et poussez le dossier vers le haut ou le bas.



# drabert

## Accotoirs réglable en hauteur

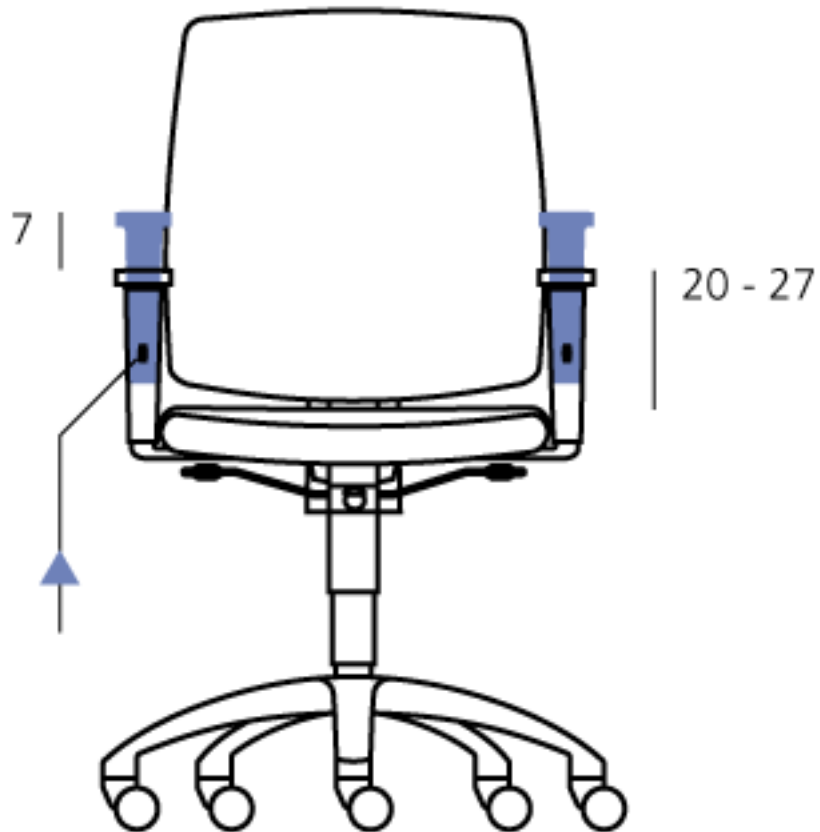

- Appuyez sur le bouton et déplacez l'accotoir vers le haut ou le bas.



# drabert

## Accotoirs: écartement réglable

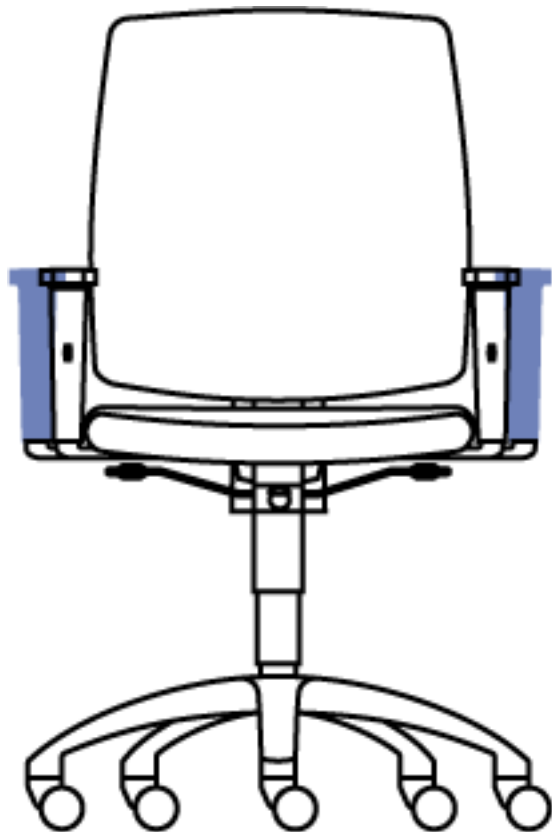

45 - 53

- Desserrez la vis sous la coque, placez l'accotoir en position souhaitée et resserrez la vis.



# drabert

## Accotoirs pivotants

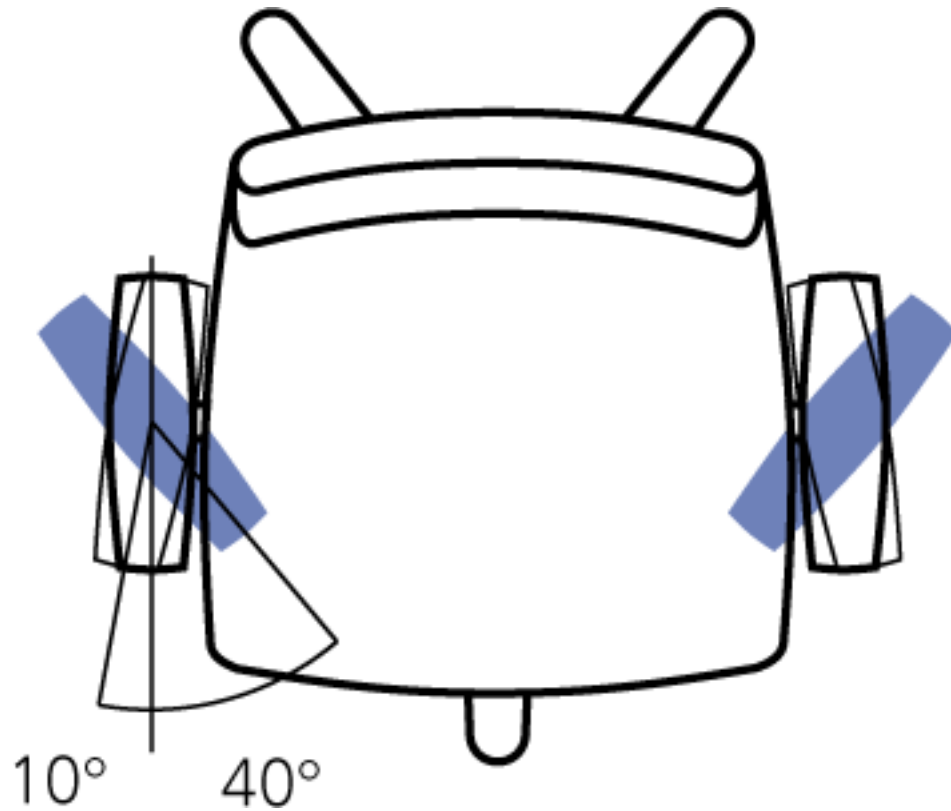

- Faites pivoter l'appui-bras par légère pression en son milieu.





# drabert

## Réglage en profondeur des accotoirs

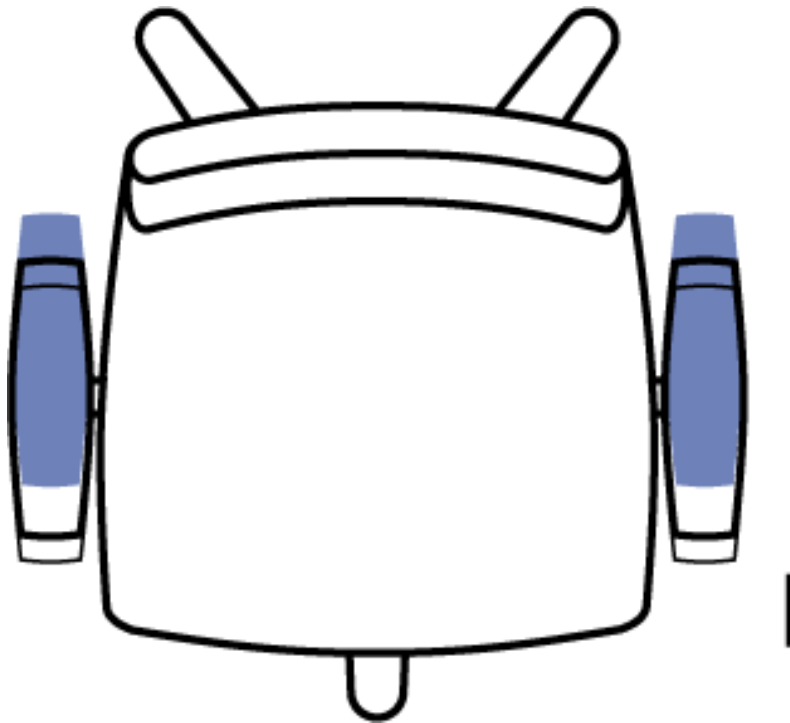

7,5 - 13,5

- Avancez ou reculez l'appui-bras par légère pression en son milieu.



# drabert

## Réglage automatique de tension du dossier en fonction du poids de l'utilisateur

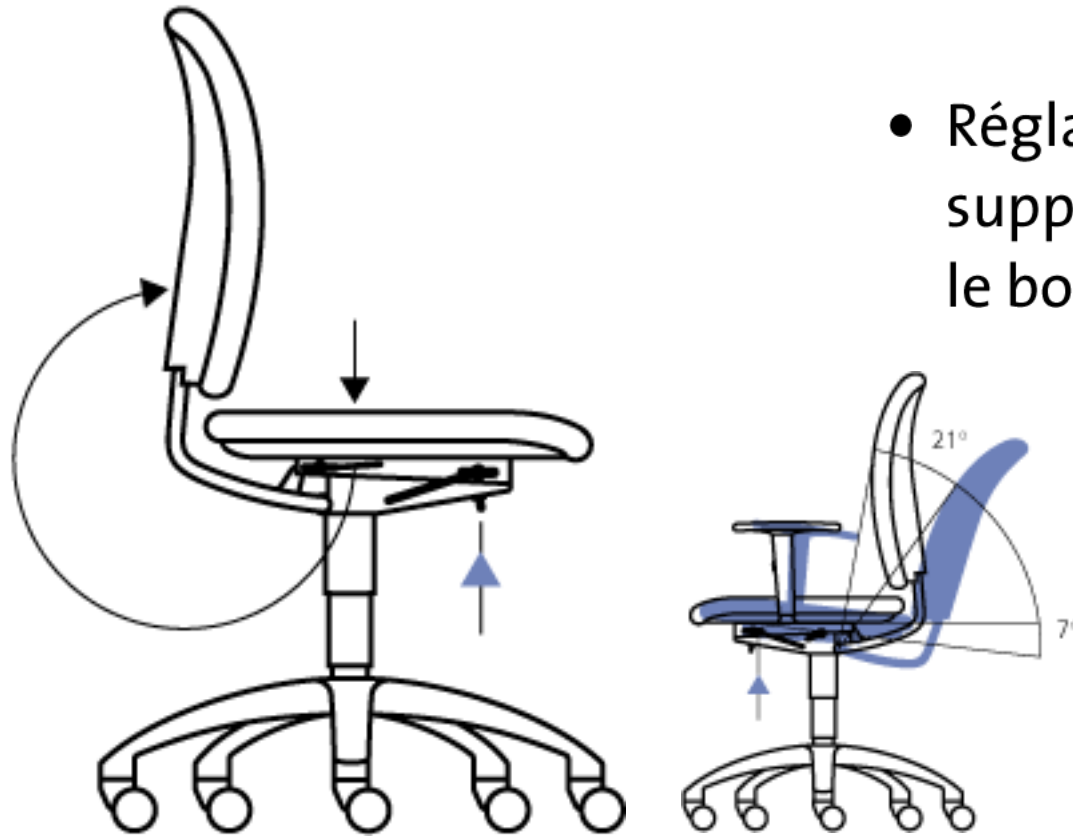

- Réglage d'intensité supplémentaire en tournant le bouton sous l'assise.

